

Betriebsanleitung  
Innenbeleuchtung 6468  
Operating Instruction  
Interior lighting 6468  
Instructions de service  
Éclairage intérieur 6468



Innenbeleuchtung für ICE-T (Mittelwagen)

Interior lighting for ICE-T-centrecoaches

Garniture d'éclairage intérieur pour voitures intermédiaires ICE-T

**Achtung: Vor dem Einbau der Innenbeleuchtung die Betriebsanleitung genau durchlesen!**  
**Attention: Please read the instructions carefully before installing the interior lighting!**  
**Attention: Avant le montage de l'éclairage intérieur lire soigneusement le mode d'emploi!**

Mit Daumen und Zeigefinger die Radkontaktfeder am Kunststoffteil ergreifen. Dabei die Kunststoffklammern mit dem Daumen leicht andrücken.

Grip the wheel contact spring on the plastic part between thumb and forefinger. In doing so, press the plastic clips gently with the thumb.

Prenez la pièce en plastique des contacts de roues au moyen du pouce et de l'index. Ecrasez légèrement les arrêts en plastique avec le pouce.

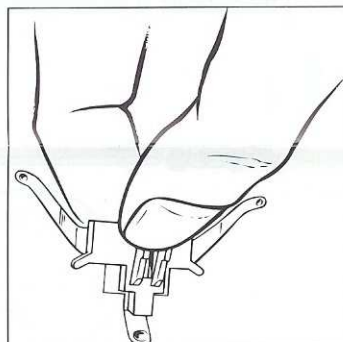

Die Radkontaktfeder in die Drehstellöffnung einführen und durch Festdrücken einrasten lassen. Darauf achten, daß die beiden Radkontakte an den Radinnenseiten anliegen. Auf diese Weise alle vier Radkontaktfedern montieren.

Insert the wheel contact spring into the opening in the bogie and press firmly into position. Make sure that both the wheel contacts are positioned on the inside of the wheels. Assemble all four wheel contact springs in this manner.

Engagez les contacts de roues dans l'ouverture du bogie et assurez la fixation en appuyant. Veillez à ce que les contacts portent sur la face intérieure des roues. Procédez de la même manière pour monter les quatre contacts de roues.

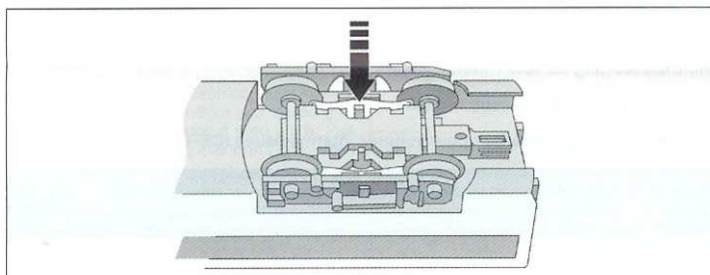

Mit den Fingernägeln in Höhe der Drehstelle zwischen Wagenkasten und Wagenboden fassen und den Wagenkasten aufspreizen. Der Wagenkasten löst sich vom Wagenboden und kann nach oben abgehoben werden.

In the area of the bogies, push fingernails inbetween the coach body and chassis and prise open the coach body. The coach body will part from the chassis and can be lifted off upwards.

Introduire les ongles entre la carrosserie et le chassis à l'emplacement du bogie. La carrosserie peut ainsi se séparer du chassis et être retirée.

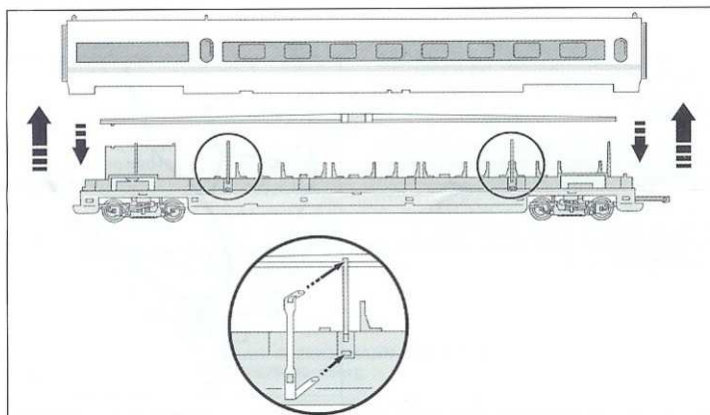

Glühlampe in den Lichtleiter einsetzen. Dazu Glaskörper der Glühlampe in die Aussparung unter die Haltenase I legen. Drahtenden an den beiden Klemmkontakten festklemmen. Freie Drahtenden um den Lichtleiter legen. Zuerst weiße Isolierfolie, dann Metallfolie um den Lichtleiter kleben (vorher Schutzpapier von der Klebeseite entfernen).

Fit light bulb into optical fibre. To do this, lay the glass bulb of the lamp into the recess underneath lug I and clamp the wire ends to the two terminal contacts. Lay the free wire ends around the optical fibre.

Stick first the white insulating foil then the metal foil around the optical fibre (after removing protective backing from the adhesive side).

Placez la lampe sur la platine. Logez le bulbe de la lampe dans l'évidement sous le support I, fixez les fils aux deux contacts. Glissez le surplus de fils sous la platine.

Collez d'abord l'isolant, ensuite la feuille métallique à la platine (enlevez les protections des faces adhésives au préalable).

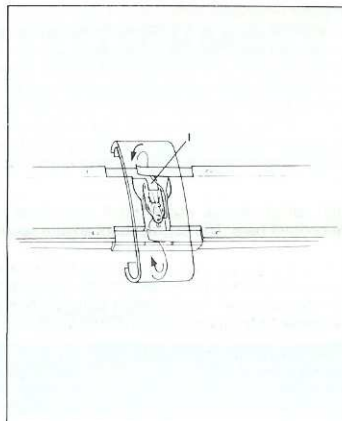

Lichtleiter so auf die Inneneinrichtung legen, daß die sich die Ziffern 4021 auf der gegenüberliegenden Seite des Zapfens e befinden. Der Steg f sichert den Lichtleiter auf der Inneneinrichtung gegen Verschieben in Längsrichtung.

Lay the optical fibre onto the internal works in such a way that the digits 4021 are on the opposite side of the carriage with the mortise joint e. The bar f secures the optical fibre on the internal works against being moved longitudinally.

Placez la platine sur la garniture intérieure de façon à ce que le marquage 4021 se situe opposé de la voiture où se trouve le tampon e. L'élément f évite le déplacement longitudinal de la platine sur la garniture intérieure.

An jeder Inneneinrichtung sind 4 Aufnahmen für die Kontaktbügel vorhanden. Die Kontaktbügel sorgen für festen Halt des Lichtleiters auf der Inneneinrichtung und versorgen diesen mit Spannung. Zuerst den Kontaktbügel unten in die Aussparung **g** der Inneneinrichtung locker einstecken, dann am Zapfen **h** einhängen. Kontaktbügel ein wenig nach unten ziehen und am Vorsprung **i** einrasten. Wagenkasten aufsetzen und einrasten lassen.

Each set of internal works has 4 mountings for the contact bars. The contact bars ensure secure mounting of the optical fibre on the internal works, as well as supplying it with electricity. First loosely fit the contact bar at the bottom into recess **g** of the internal works, then hook it onto pin **h**. Pull the contact bar down a little and lock it onto step **i**. Replace the superstructure and clip into place.

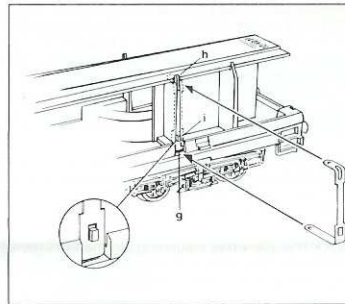

Chaque garniture intérieure présente 4 places pour les étriers de contacts. Les étriers de contacts maintiennent la platine conductrice sur la garniture intérieure et en assure l'alimentation électrique. Disposez en premier lieu l'étrier dans l'évidement **g** et accrocher au tenon **h**. Tirez légèrement l'étrier vers le bas et fixez sur la partie en saillie **i**. Remontez la carrosserie et assurez son verrouillage **i**.

Nicht für Kinder unter drei Jahren geeignet, wegen funktions- und modellbedingter scharfer Kanten und Spitzen und Verschluckungsgefahr. Gebrauchsanweisung aufbewahren! • Not suitable for children under three years of age, because of the sharp edges and points essential for operational and modelling conditions, as well as the danger of swallowing. Retain Operating instruction! • Ne convient pas aux enfants de moins de trois ans, au vu des modes d'utilisation, des formes à arêtes vives des modèles et du danger d'absorption. Gardez l'instruction de service! • Niet geschikt voor kinderen onder 3 jaar wegens scherpe hoeken en kanten eigen aan het model en zijn functie en wegens verslikingsgevaar. Gebruiksaanwijzing bewaren! • Ikke egnet til børn under 3 år, p.g.a. funktions- og modelbetingede skarpe kanter og spidser, -kan slugos. Gem vejledning! • Non adatto a bambini di età inferiore ai tre anni per le particolari strutture del modello ed il suo funzionamento et per il pericolo di soffocamento. Ritenerne l'istruzione per l'uso! • No conviene para niños menores de 3 años por razón de los puntos y cantos agudos, esenciales para el funcionamiento y condiciones de modelaje, así como también por el peligro de que sea ingerido. ¡Conserve instrucciones de servicio!



9.9 Ce

GEBR. FLEISCHMANN GMBH & CO.,  
D-90259 Nürnberg

Made in Germany · Fabriqué en Allemagne

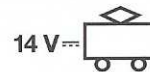

21/6468-0101